

Das Windrad besteht aus einzelnen Bauteilen und kann mit den eigen gefertigten Bauteilen gemäss den technischen Zeichnungen gefertigt werden.

Diese Arbeit kann - unter Anleitung - vom Schnupperlehrling selbstständig ausgeführt werden.

Unterlagen und Material:

- Technische Zeichnungen
- Montageanleitung

Noch zu beschaffen:

- Rohmaterial und Stücklistenpositionen

Das Rohmaterial kann bei Bedarf bei der Firma Egro Industrial Systems AG bezogen werden. Kontakt: [d.galasse@egroindustry.com](mailto:d.galasse@egroindustry.com)

## FERTIGUNGS- UND MONTAGEANLEITUNG WINDRAD

Fertigen Sie die einzelnen Positionen gemäss den technischen Zeichnungen.

Die Pos. 5 Lagerbüchse kann anstelle von Tiefziehen auch als Drehteil oder Schweißteil hergestellt werden.

Die Pos. 1, 2 und 4 können anstelle von Laserstrahl- oder Wasserstrahlschneiden auch mit einer Blechschere zugeschnitten werden.

In einzelnen Montageschritten kann das Windrad montiert werden.

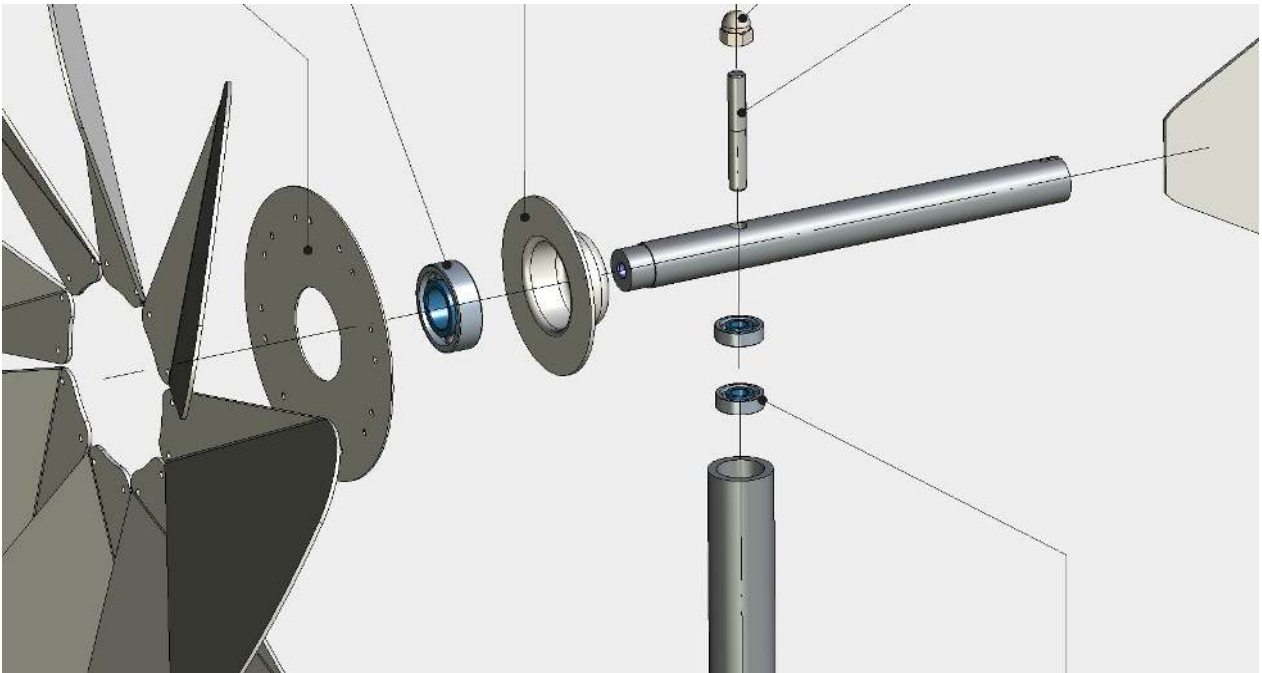

Detailzeichnung Montage

Viel Spass!

Forum Blech Mitglieder Fr. 35.00

Nicht-Mitglieder Fr. 40.00

Zu bestellen bei der Firma Egro Industrial Systems AG.

Kontakt: [d.galasse@egroindustry.com](mailto:d.galasse@egroindustry.com)

© Copyright Egro Industrial Systems AG